

An aerial view of a modern residential complex at dusk. The image shows several multi-story apartment buildings with balconies and large windows, some of which are illuminated from within. In the foreground, there is a well-maintained courtyard with a paved walkway, greenery, and a playground area featuring a slide and climbing equipment. A few people are visible walking in the courtyard. The sky is a deep blue, and the overall atmosphere is serene and modern.

СКАНДИА. В СЛОБОДЕ

О ПРОЕКТЕ

Квартал «Скандиа. В Слободе» – комплексная застройка из двух домов переменной этажности. Доминантами проекта станут две 24-этажные секции.

ВВОД В ЭКСПЛУАТАЦИЮ 1 ЭТАПА -
IV КВАРТАЛ 2025 ГОДА

6-24

этажей

593

квартиры в доме

43

кладовых помещения
на -1 этаже

25

коммерческих
помещения на 1 этаже



Многоуровневый
паркинг

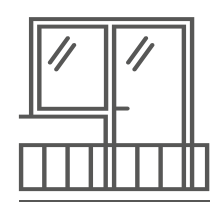



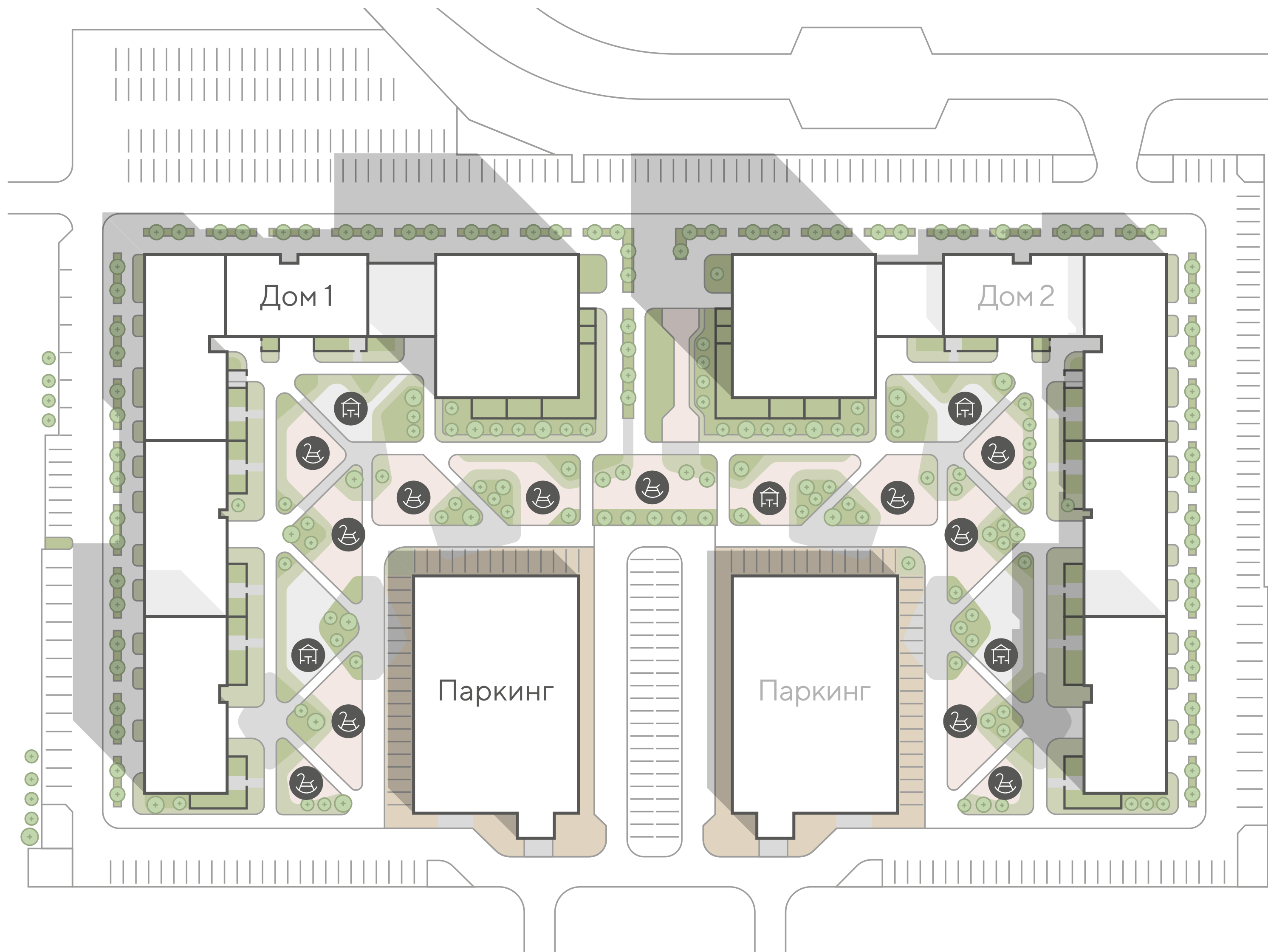



Открытые
балконы





РАЗВИТАЯ ЛОКАЦИЯ

Рядом:

-  Гимназия №4 (2 корпуса)
-  Детские сады №60 и №95
-  Поликлиника №5
-  Сквер «Вьюжный» с зоной воркаута и скейт-парком
-  Кафе и пекарни
-  Эко-парк



АРХИТЕКТУРА

Синтез
архитектурных
стилей



АРХИТЕКТУРА

Архитектурная
подсветка фасадов





БЛАГОУСТРОЙСТВО

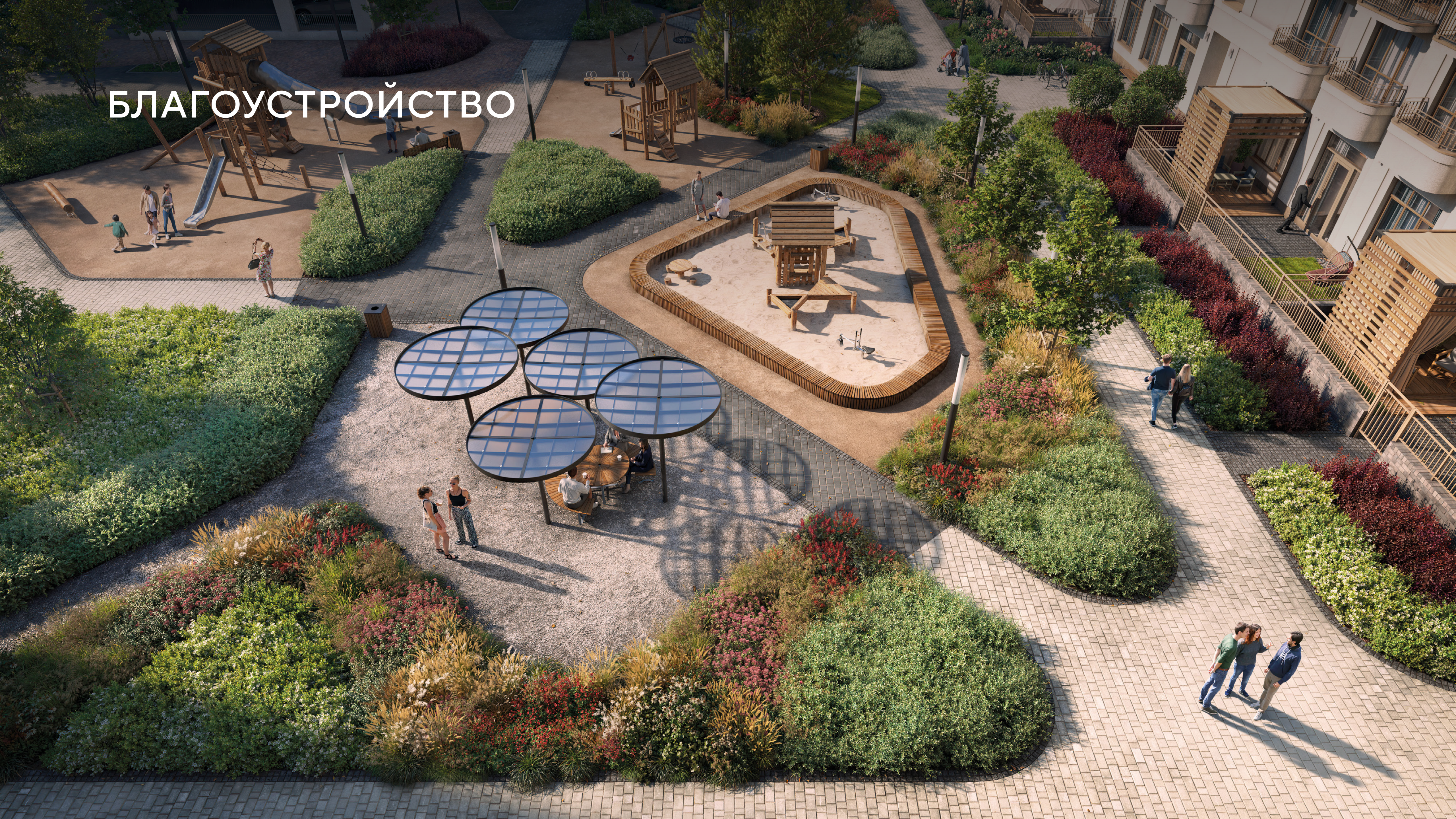

ДВОРЫ

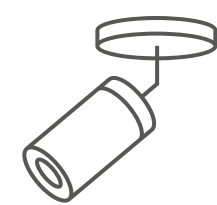

Безопасная территория

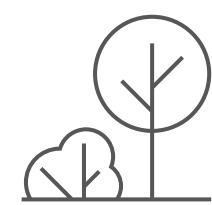

Ландшафтное озеленение

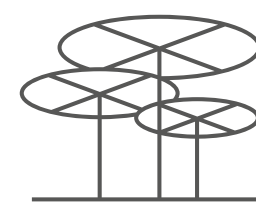

Интересные дворы



ОЗЕЛЕНЕНИЕ

ДЕРЕВЬЯ



Ель обыкновенная



Рябина обыкновенная
или Ива ломкая «Булатта»



Клен Остролистный
или Клен Красный



Калина обыкновенная
или боярышник

КУСТАРНИКИ



Гортензия метельчатая

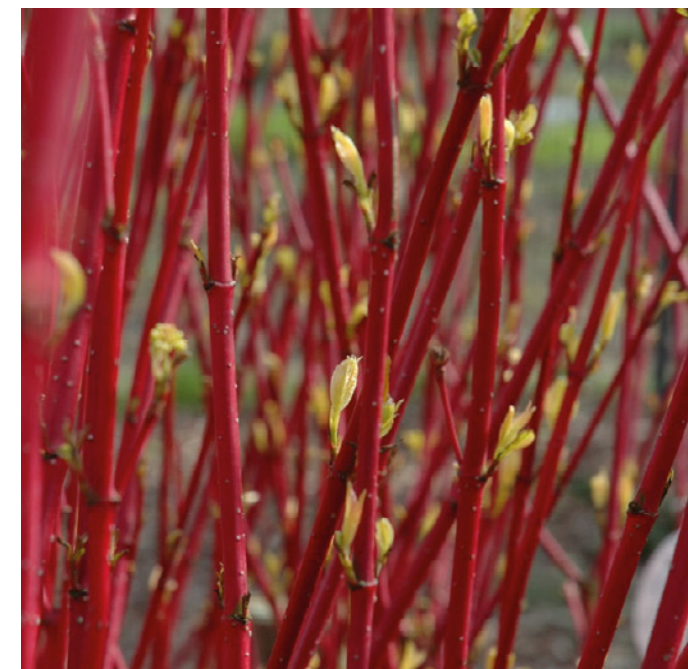

Дерен белый



Ива пурпурная



Можжевельник казацкий

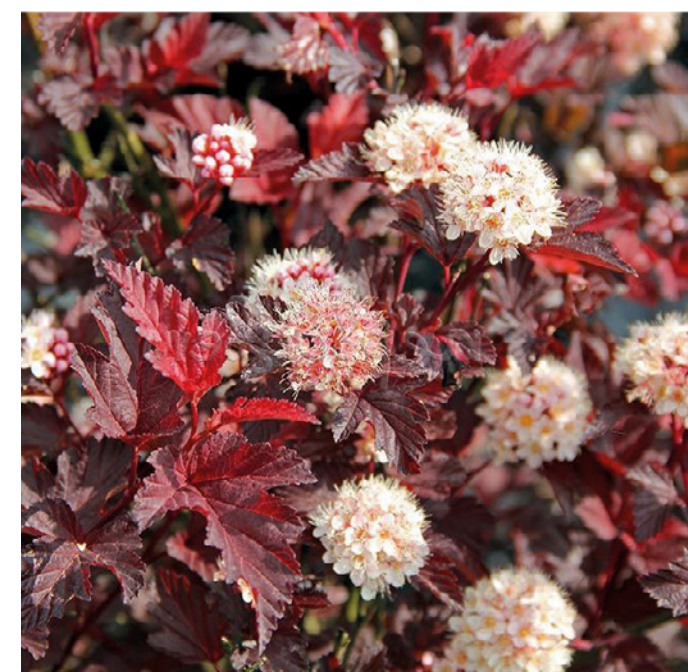

Пузыреплодник
калинолистный



Спирея японская



Стефанандра
надрезаннолистная

ОЗЕЛЕНЕНИЕ МНОГОЛЕТНИЕ ЦВЕТЫ



Астильба Арендса



Луговик дернистый



Посконник пятнистый



Вейник остроцветковый



Эхинацея пурпурная



Астранция большая



Монарда «Cambridge»



Молиния голубая



Астранция большая



Тысячелистник
обыкновенный



Вероникаструм
виргинский



Вейник
остроцветковый



Кровохлебка
лекарственная



Рябчик



Галантус



Морозник



Хохлатка



Крокус



Крокус Ботанический



Пушкиния



Нарцисс Ботанический

УЮТНЫЕ ПОДЪЕЗДЫ

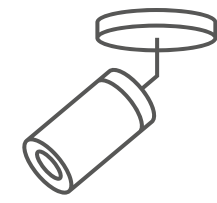

Безопасность

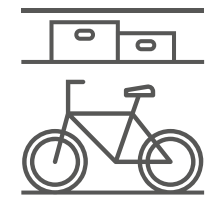

Хранение

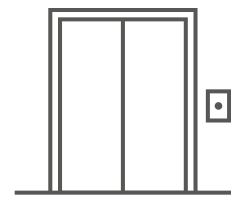

Практичность

ПОДЪЕЗД - ЭТО ПРОДОЛЖЕНИЕ
ДВОРА И НАЧАЛО ДОМА.
ЗДЕСЬ ПРОСТОРНО, СВЕТЛО И УЮТНО.

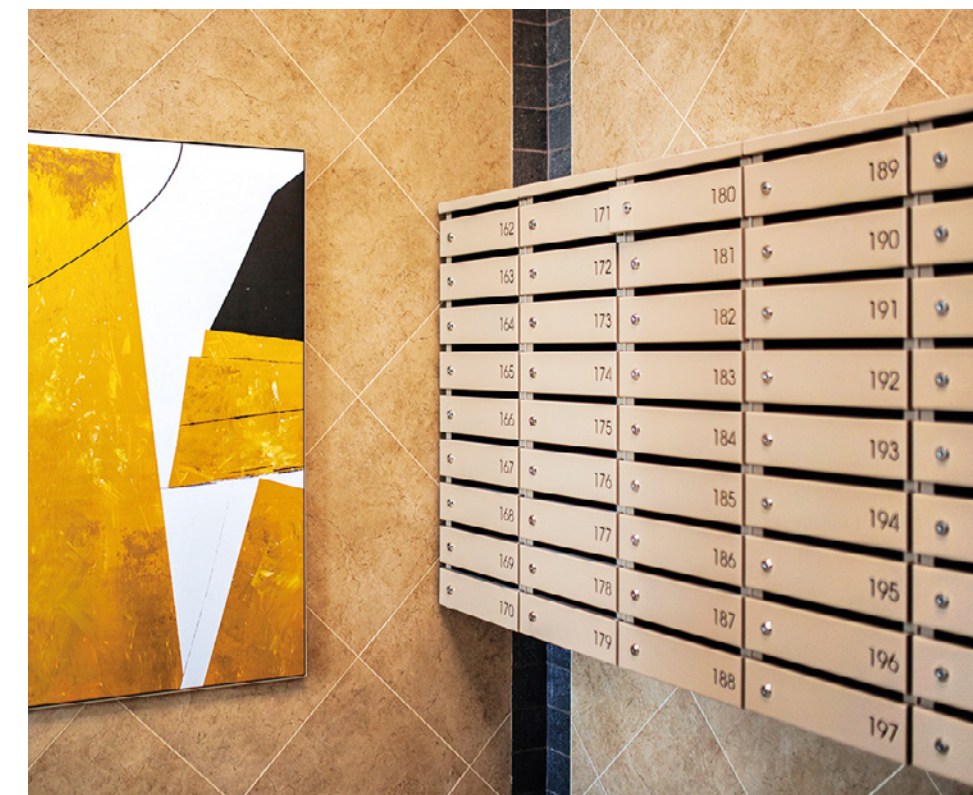

ПАРКИНГ

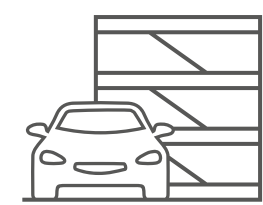

Многоуровневый
паркинг

299 машиномест

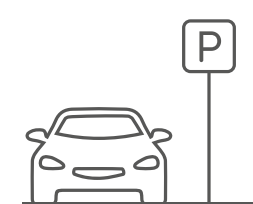

2- и 3-комнатные
квартиры в комплекте
с машино-местом

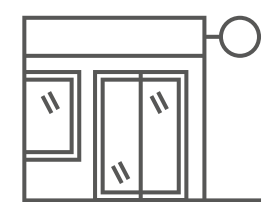

Большой сетевой магазин
569 м² на 1 этаже паркинга



КОММЕРЦИЯ

25 коммерческих
помещений на 1 этаже

3,65 м высота
потолков

27–185 м² площадь
помещений

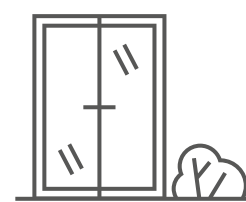

Отдельный вход
с внешней стороны дома

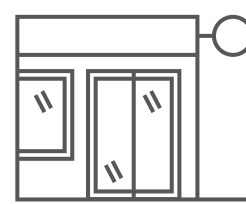

Большой сетевой магазин
в многоуровневом
наземном паркинге



ОСОБЕННОСТИ КВАРТИР



Квартиры с террасой



Квартиры с отдельным входом и террасой

2,75 м

Высота потолков на типовых этажах

3,65 м

Высота потолков квартир на первом этаже

3,05 м

Высота потолков на последнем этаже



Панорамные окна

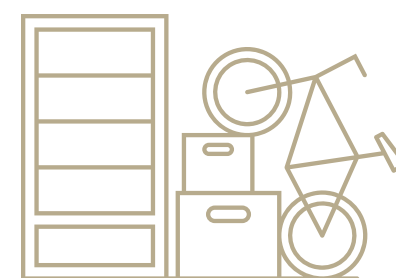

Кладовки



Паркинг в комплекте

*от 5 квартир на площадке



КВАРТИРЫ С ОТДЕЛЬНЫМ
ВХОДОМ И ТЕРРАСОЙ

ТЕХНИЧЕСКИЕ РЕШЕНИЯ

ВНЕШНЯЯ СТЕНА ДОМА

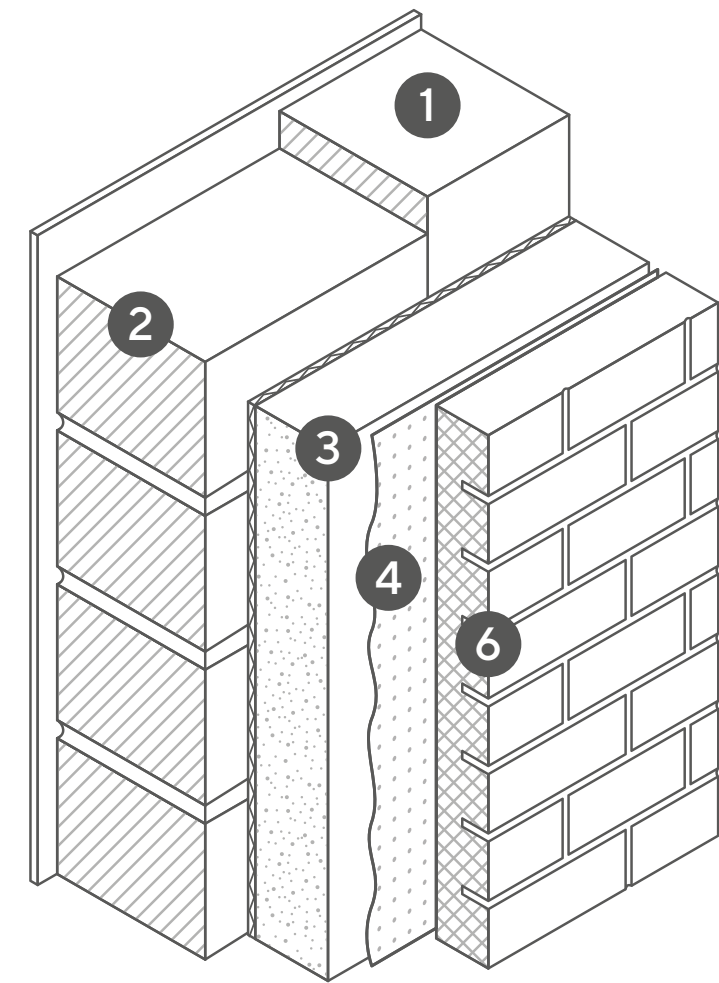

Конструкция внешней стены имеет высокий уровень герметичности и низкий уровень теплопроводности — дом не боится неблагоприятных условий.

Бесшовная конструкция уменьшает энергозатраты на обогрев зимой и кондиционирование летом.

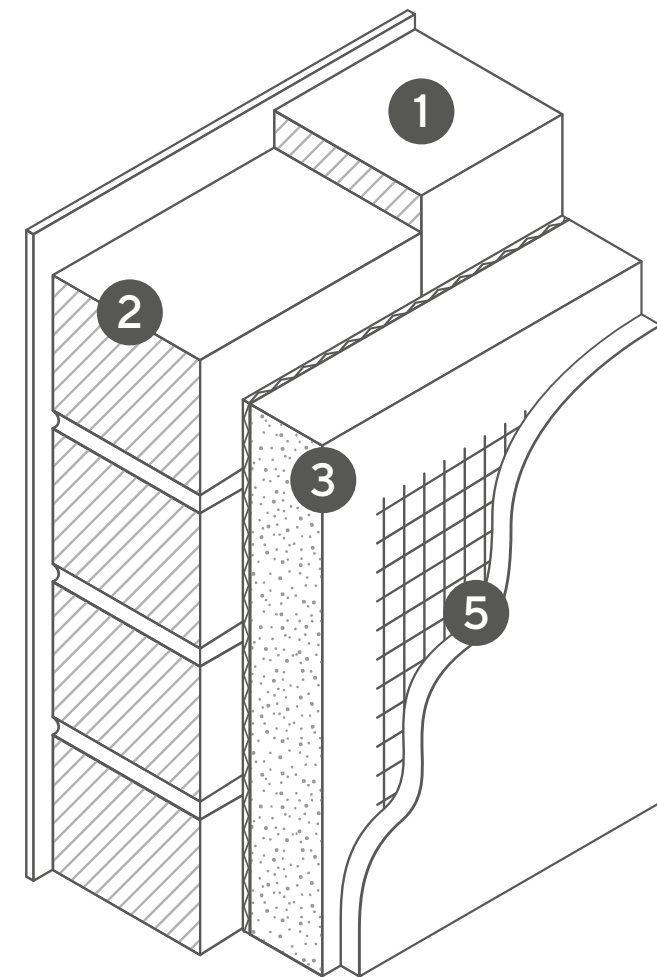

1. Монолитная стена
2. Керамзитобетонный блок
3. Минераловатная плита
4. Ветрозащита
5. Армирующая сетка, штукатурка
6. Навесной фасад

ШУМОИЗОЛЯЦИЯ

Базальтовая плита в стяжке пола снижает уровень шума от соседей по вертикали. Для горизонтальной звукоизоляции между двумя слоями кладки в межквартирных стенах уложена минераловатная плита.

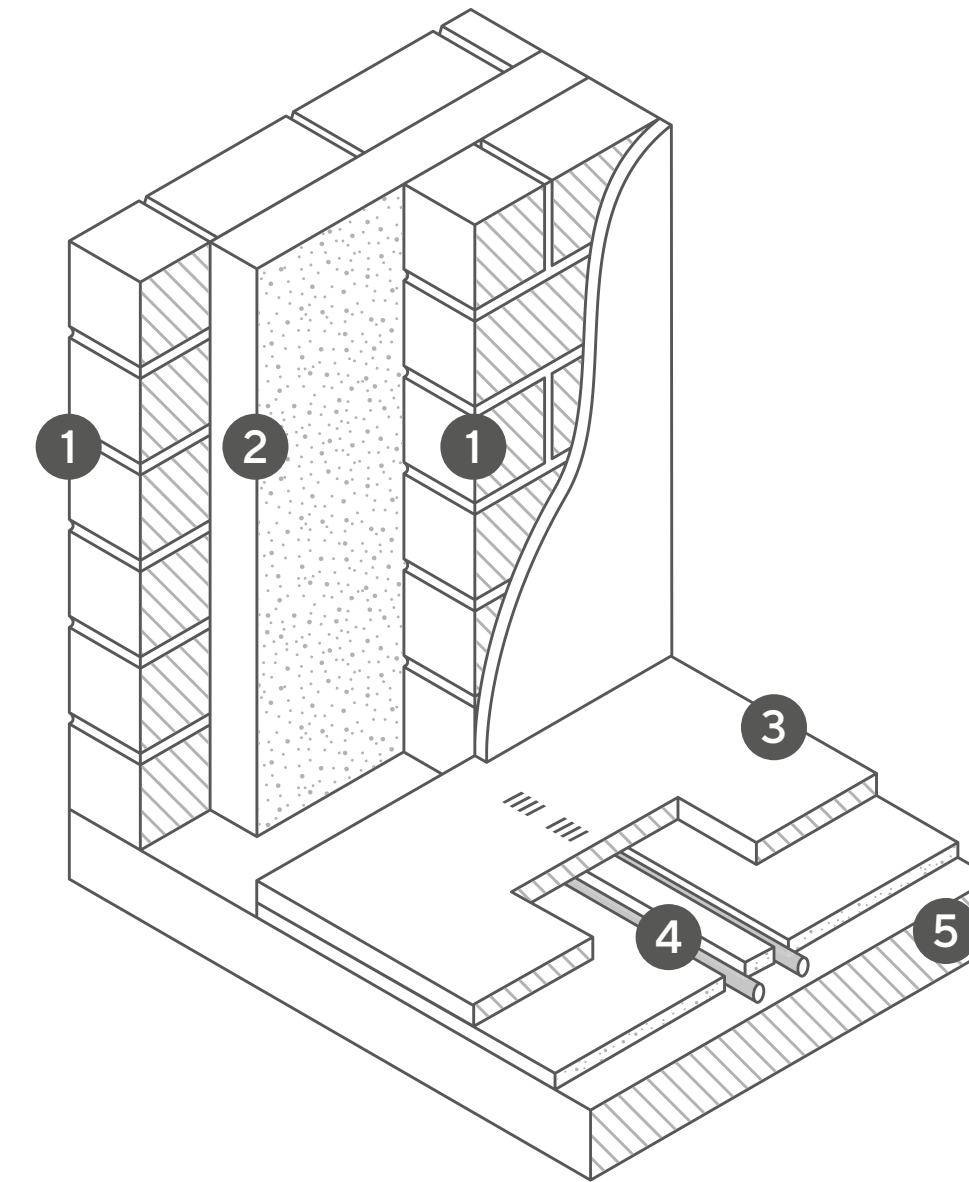

1. Керамзитобетонные блоки
2. Минераловатная плита
3. Цементно-песчаная стяжка пола
4. Шумоизоляционный материал
5. Железобетонная плита

ИНЖЕНЕРНЫЕ РЕШЕНИЯ

ГОРИЗОНТАЛЬНАЯ РАЗВОДКА

Разводка отопления в стяжке пола — подключение радиаторов из стены. Это удобно при ремонте: не придется резать напольное покрытие и плинтус. В квартире нет стояков отопления, что дополнительно исключает шум от соседей.

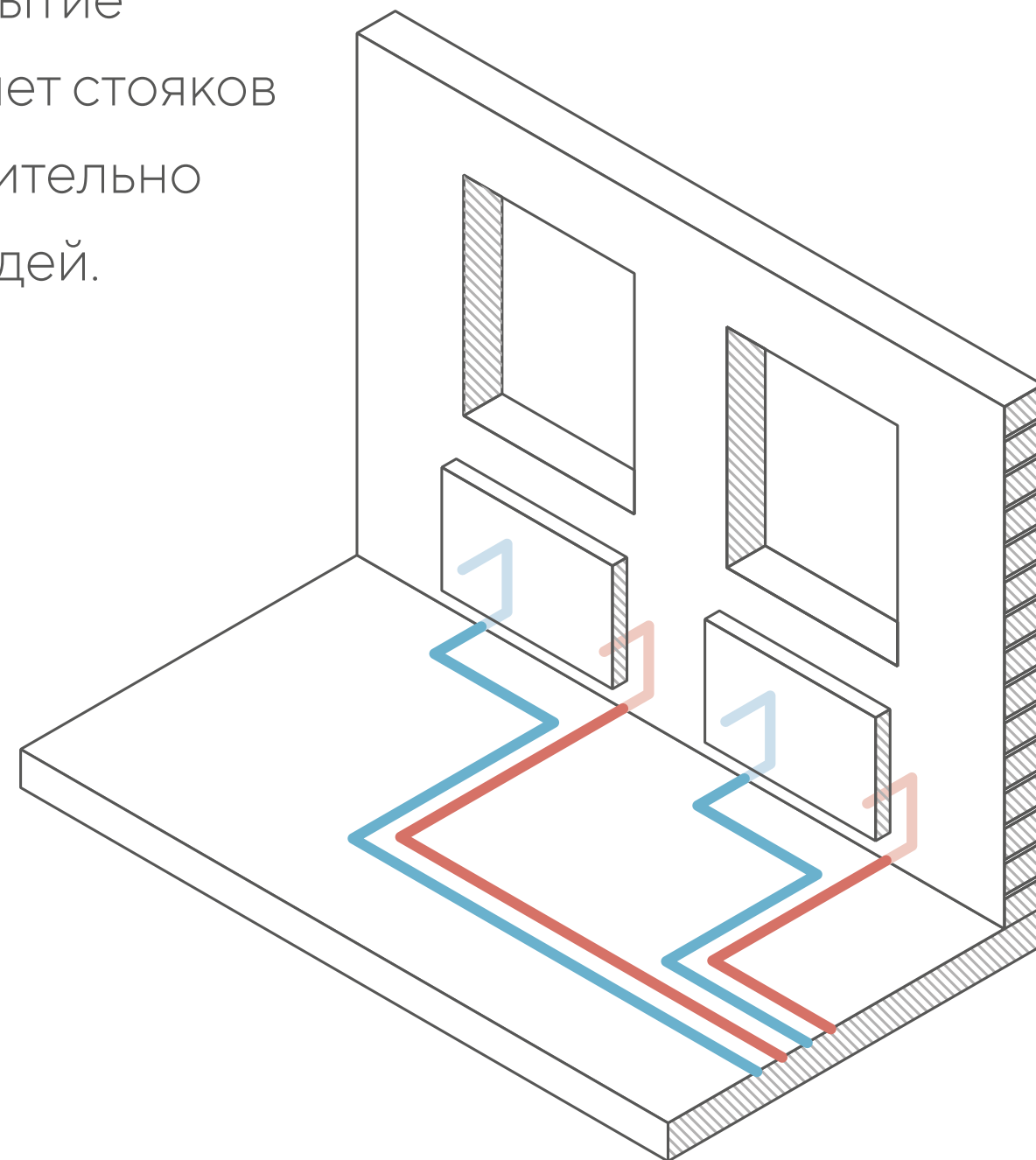

Двери

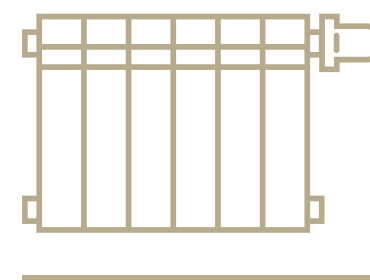

Стальные
панельные
радиаторы



Разводка
сетей

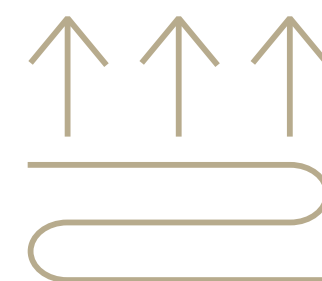

Теплый пол
на 1 этаже



Окна

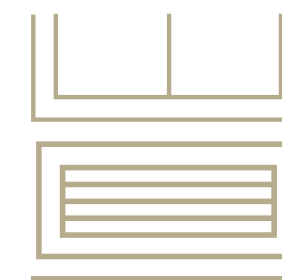

Подоконный
приточный
клапан

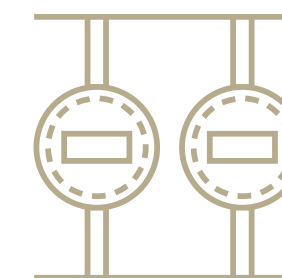

Счетчики.
Система телеметрии

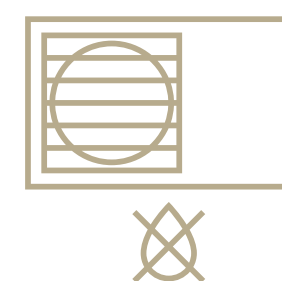

Вывод конденсата
от кондиционера

ВАРИАНТЫ ОТДЕЛКИ КВАРТИР

ПОДГОТОВКА ПОД ОТДЕЛКУ

Вы можете приобрести квартиру с базовой подготовкой под отделку и сделать ремонт самостоятельно, или выбрать квартиру с готовым ремонтом и не откладывать переезд.

ЧТО ВХОДИТ В ПОДГОТОВКУ ПОД ОТДЕЛКУ

- Сейфовая входная дверь в квартиру
- Гипсовая штукатурка стен под маяк
- Стяжка пола с шумоизоляцией
- Радиаторы с возможностью подключения терморегуляторов
- Розетки и выключатели
- Разводка для ТВ, интернета и телефонии
- Счетчики для расчета потребления воды, электричества и отопления
- Домофон



ВАРИАНТЫ ОТДЕЛКИ КВАРТИР

ЧИСТОВАЯ ОТДЕЛКА

Чистовой ремонт представлен в светлых оттенках. Такую квартиру легко декорировать и наполнять собственным смыслом.

ЧТО ВХОДИТ В ЧИСТОВОЙ РЕМОНТ

- Ламинат 32 класса с фаской
- Обои на флизелиновой основе, выкрашенные в светлый цвет
- Керамическая плитка на полу в ванной комнате и по периметру ванны
- Плинтус ПВХ с кабель-каналом
- Натяжной потолок
- Межкомнатные двери с фурнитурой и дверными упорами
- В санузлах акриловая ванна, унитаз и раковина с тумбой
- Сделан вывод для подключения стиральной машины



По вопросам приобретения квартир
обращайтесь по телефону:

+7 (3452) 638-628

